

# Motoredutor planetário reversível tipo VX50

Pressão de trabalho 5 Bar

Para pedir usar as seguintes referências:

1. Motoredutor planetário 1 : 04
  - Sentido reversível = 3VX5 3000-04
  - Sentido horário = MP11 300H-04
  - Sentido Anti-horário = MP11 30AH-04
2. Motoredutor planetário 1 : 16
  - Sentido reversível = 3VX5 3000-16
  - Sentido horário = MP11 300H-16
  - Sentido Anti-horário = MP11 30AH-16
3. Motoredutor planetário 1 : 64
  - Sentido reversível = 3VX5 3000-64
  - Sentido horário = MP11 300H-64
  - Sentido Anti-horário = MP11 30AH-64
4. Motoredutor planetário duplo
  - Para pedir troca 30 por 31 nas referências acima.  
Exemplo 3VX5 3100-64 ou MP11 31AH-64

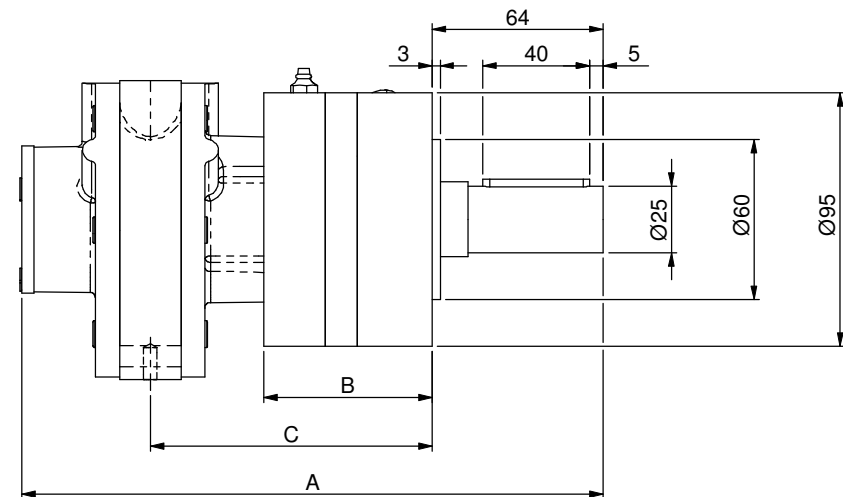
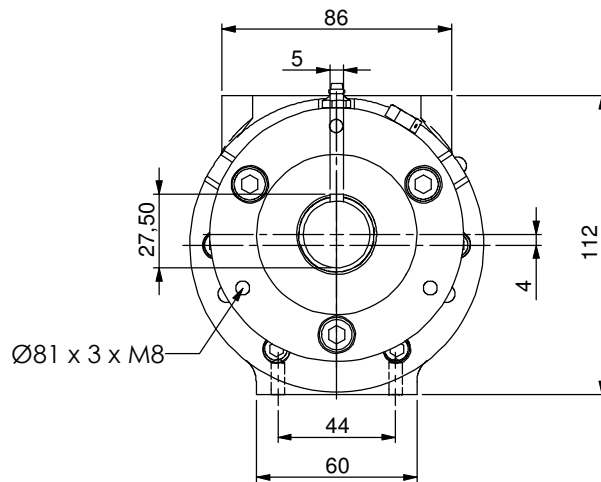
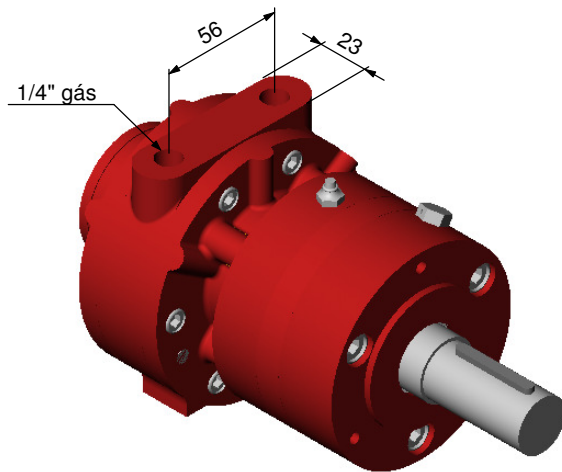

Redução	Potência hp	Torque de partida Nm	RPM com carga	RPM livre	Consumo de ar Ls	Peso (aproximado) Kg
1 : 04	0,12	02,3	750	1050	5,4	05,8
1 : 16		09,1	187	262		07,8
1 : 16 (dupla)		36,5	47	66		08,5
1 : 64						09,8
1 : 64 (dupla)						10,5

Redução	Medida		
	A	B	C
1 : 04	220	68	107,5
1 : 16	272	120	159,5
1 : 16 (dupla)	291	139	178,5
1 : 64	324	172	211,5
1 : 64 (dupla)	343	191	230,5

As medidas pode ser alteradas sem aviso prévio.

**Comepre**

PABX : 021 2560-4857  
FAX : 021 2590-3049

Estrada Adhemar Bebiano, nº 1080 - Del Castilho  
CEP : 21051-070 - Rio de Janeiro

e-mail comepre@gmail.com  
home page : www.comepre.com.br

CNPJ de nº 33018060/0001-90  
IE : 81.959.897