

Motoredutores planetários

Tipo de motor	VX50 ou MP11			MP0 ou MP12			MP1 ou MP13			MP2 ou MP14			MP4		
Redução	1 : 4	1 : 16	1 : 64	1 : 4	1 : 16	1 : 64	1 : 4	1 : 16	1 : 64	1 : 4	1 : 16	1 : 64	1 : 4	1 : 16	1 : 64
Potência (Hp)	0,12			0,25			1			0,2 / 3			1,8		
Torque de partida (Nm)	2,3	9,1	36,5	4,6	18,4	73,6	13,6	54	217	15,2	60,8	243,2	33,2	133,1	532,4
Torque de trabalho (Nm)															
RPM com carga	750	187	47	412	103	26	450	112	28	550	135	34	300	75	19
RPM livre	1050	262	66	750	187	47	900	225	56	1050	262	65	500	125	31
Consumo de ar (L/s)	5,4			9			9			18			38		
Peso (Kg)	5,8	7,8	9,8	7,1	9,4	11,7	7,9	9,6	10,4	8,5	10,5	12,5	16	17	20

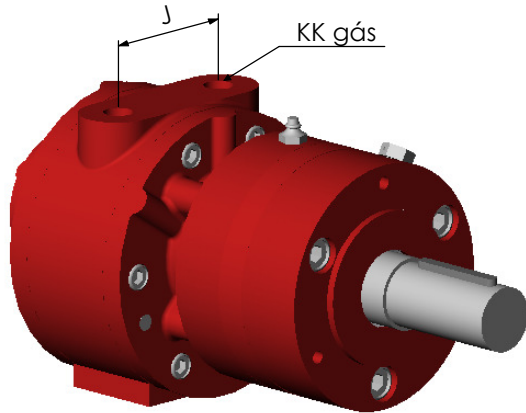

Tipo de motor	VX50 ou MP11			MP0 ou MP12			MP1 ou MP13			MP2 ou MP14			MP4		
Redução	1 : 4	1 : 16	1 : 64	1 : 4	1 : 16	1 : 64	1 : 4	1 : 16	1 : 64	1 : 4	1 : 16	1 : 64	1 : 4	1 : 16	1 : 64
x	68	120	172	68	120	172	68	120	172	68	120	172	68	120	172
xx	223	275	327	239	291	343	264	316	368	236	288	340	265	317	369
AC	110			110			110			128			128		
H	60			60			60			74			74		
HB	52			52			52			64			61		
J	53			53			53			70			70		
KK gás	¼" gás			¼" gás			⅜" gás			⅜" gás			½" gás		
LC	90,5			107			132			104			133		
R	86			84			84			101			105		

Referência	Descrição
3VX5 3000-04	Motor VX50 com redução 1 : 4
3VX5 3000-16	Motor VX50 com redução 1 : 16
3VX5 3000-64	Motor VX50 com redução 1 : 64
MP11 300H-04	Motor MP11 horário com redução 1 : 04
MP11 300H-16	Motor MP11 horário com redução 1 : 16
MP11 300H-64	Motor MP11 horário com redução 1 : 64
MP11 30AH-04	Motor MP11 anti-horário com redução 1 : 04
MP11 30AH-16	Motor MP11 anti-horário com redução 1 : 16
MP11 30AH-64	Motor MP11 anti-horário com redução 1 : 64
3MP0 3000-04	Motor MP0 com redução 1 : 4
3MP0 3000-16	Motor MP0 com redução 1 : 16
3MP0 3000-64	Motor MP0 com redução 1 : 64
MP12 300H-04	Motor MP12 horário com redução 1 : 04
MP12 300H-16	Motor MP12 horário com redução 1 : 16
MP12 300H-64	Motor MP12 horário com redução 1 : 64
MP12 30AH-04	Motor MP12 anti-horário com redução 1 : 04
MP12 30AH-16	Motor MP12 anti-horário com redução 1 : 16
MP12 30AH-64	Motor MP12 anti-horário com redução 1 : 64
3MP1 3000-04	Motor MP1 com redução 1 : 4
3MP1 3000-16	Motor MP1 com redução 1 : 16
3MP1 3000-64	Motor MP1 com redução 1 : 64
MP13 300H-04	Motor MP13 horário com redução 1 : 04
MP13 300H-16	Motor MP13 horário com redução 1 : 16
MP13 300H-64	Motor MP13 horário com redução 1 : 64
MP13 30AH-04	Motor MP13 anti-horário com redução 1 : 04
MP13 30AH-16	Motor MP13 anti-horário com redução 1 : 16
MP13 30AH-64	Motor MP13 anti-horário com redução 1 : 64
3MP2 3000-04	Motor MP2 com redução 1 : 4
3MP2 3000-16	Motor MP2 com redução 1 : 16
3MP2 3000-64	Motor MP2 com redução 1 : 64

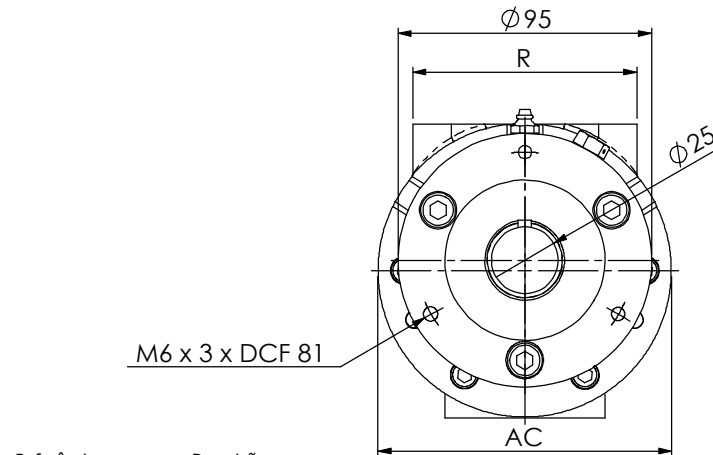

Referência	Descrição
MP14 300H-04	Motor MP14 horário com redução 1 : 04
MP14 300H-16	Motor MP14 horário com redução 1 : 16
MP14 300H-64	Motor MP14 horário com redução 1 : 64
MP14 30AH-04	Motor MP14 anti-horário com redução 1 : 04
MP14 30AH-16	Motor MP14 anti-horário com redução 1 : 16
MP14 30AH-64	Motor MP14 anti-horário com redução 1 : 64
3MP4 3000-04	Motor MP4 com redução 1 : 4
3MP4 3000-16	Motor MP4 com redução 1 : 16
3MP4 3000-64	Motor MP4 com redução 1 : 64

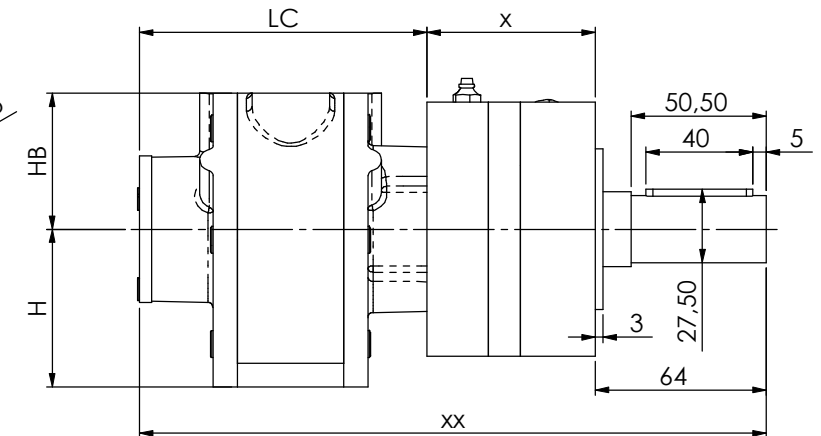

Comepre

PABX : 021 2560-4857
FAX : 021 2590-3049

Estrada Adhemar Bebiano, nº 1080 - Del Castilho
CEP : 21051-070 - Rio de Janeiro

e-mail comepre@gmail.com
home page : www.comepre.com.br

CNPJ de nº 33018060/0001-90
IE : 81.959.897