

Detalhes de instalação do freio 110

O freio é montado na face anterior do motor, que é exatamente a mesma face posterior.

Conforme mostra o desenho abaixo, o freio consiste em duas molas espirais, que quando aplicadas nas sapatas, exercem pressão contra o cubo central.

A pressão do freio pode ser alterada através de ajustes nas porcas dispostas em cada lado

do freio, mas normalmente são regulados de fábrica em torno de 7,5Nm (5,5lb.ft), o que estabelece uma pressão piloto de trabalho de 4,1 Bar (60 psi). Pressões abaixo deste nível reduzem de modo progressivo a força de parada do freio.

Peso 7Kg.

Freio standard 0110 2600-80

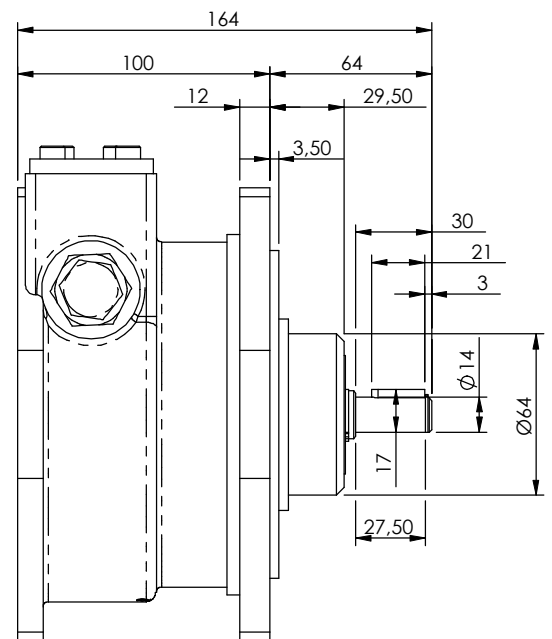
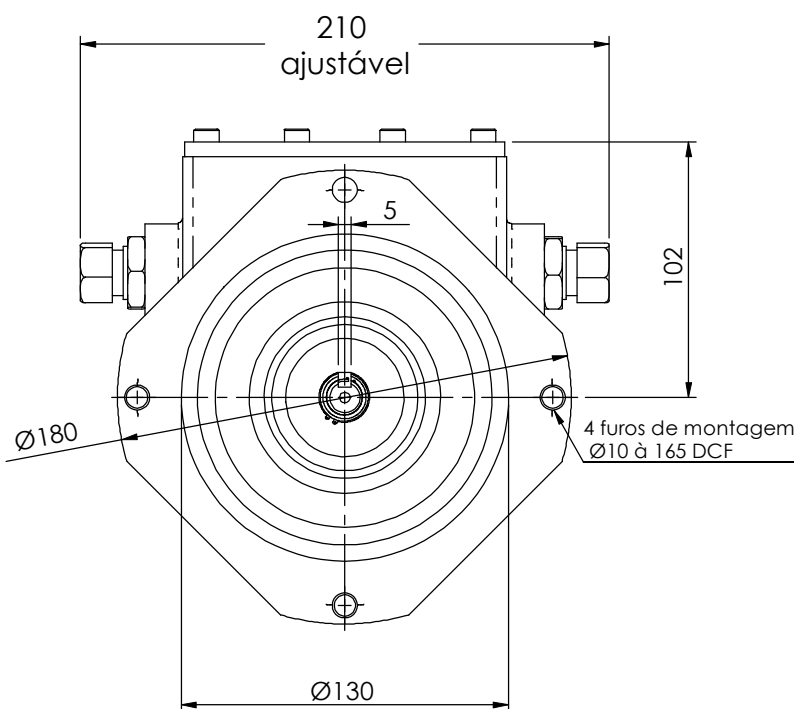

Sistema de montagem

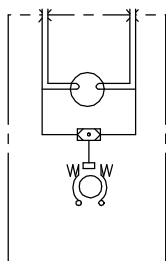

Circuito A

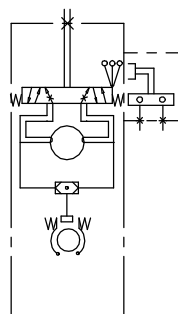

Circuito B

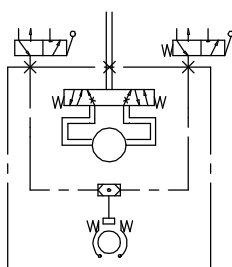

Circuito C

